

## UNIVERSAL PD

Estufa de 4 quemadores, horno, plancha de 2', asador de 1', gratinador y freidor a gas.

### Características

#### Generales

- Costados y frente en acero inoxidable.
- Patas de 4". En acero inoxidable con certificación NSF.
- Válvulas de gas certificadas por CSA.
- Charola de derrames fabricada en acero inoxidable.
- Alacena en costado izquierdo.
- Gratinador bajo plancha.



#### Horno

- Interior de horno en acero inoxidable.
- 2 parrillas cromadas a niveles diferentes
- Capacidad calorífica de 30,000 btu/hr
- Termostato de 0 a 300 ° C.

#### Asador

- Quemador aluminizado con capacidad de 15,000 btu/hr
- Parrillas de 12" x 24" de hierro fundido.
- Soporte de piedra de asador de fundición.

#### Freidor

- Quemador porcelanizado de 8,500 btu/hr.
- Inserto de una sola pieza para trabajar con 4 lts. de aceite
- Canastilla niquelada.

#### Parrillas

- Quemadores en hierro fundido con capacidad de 26,000 btu/hr recubiertos con pintura de alto calor
- Parrillas de 12" x 12" de hierro fundido y recubiertas con pintura de alto calor.

#### Plancha

- Plancha de acero a-36 pulida a grado sanitario.
- 2 quemadores aluminizados con capacidad de 15,000 btu/hr.
- Guardas de plancha en acero inoxidable de calibre 14.
- Área útil 606 mm de frente x 505 mm de fondo.

## DIMENSIONES GENERALES:

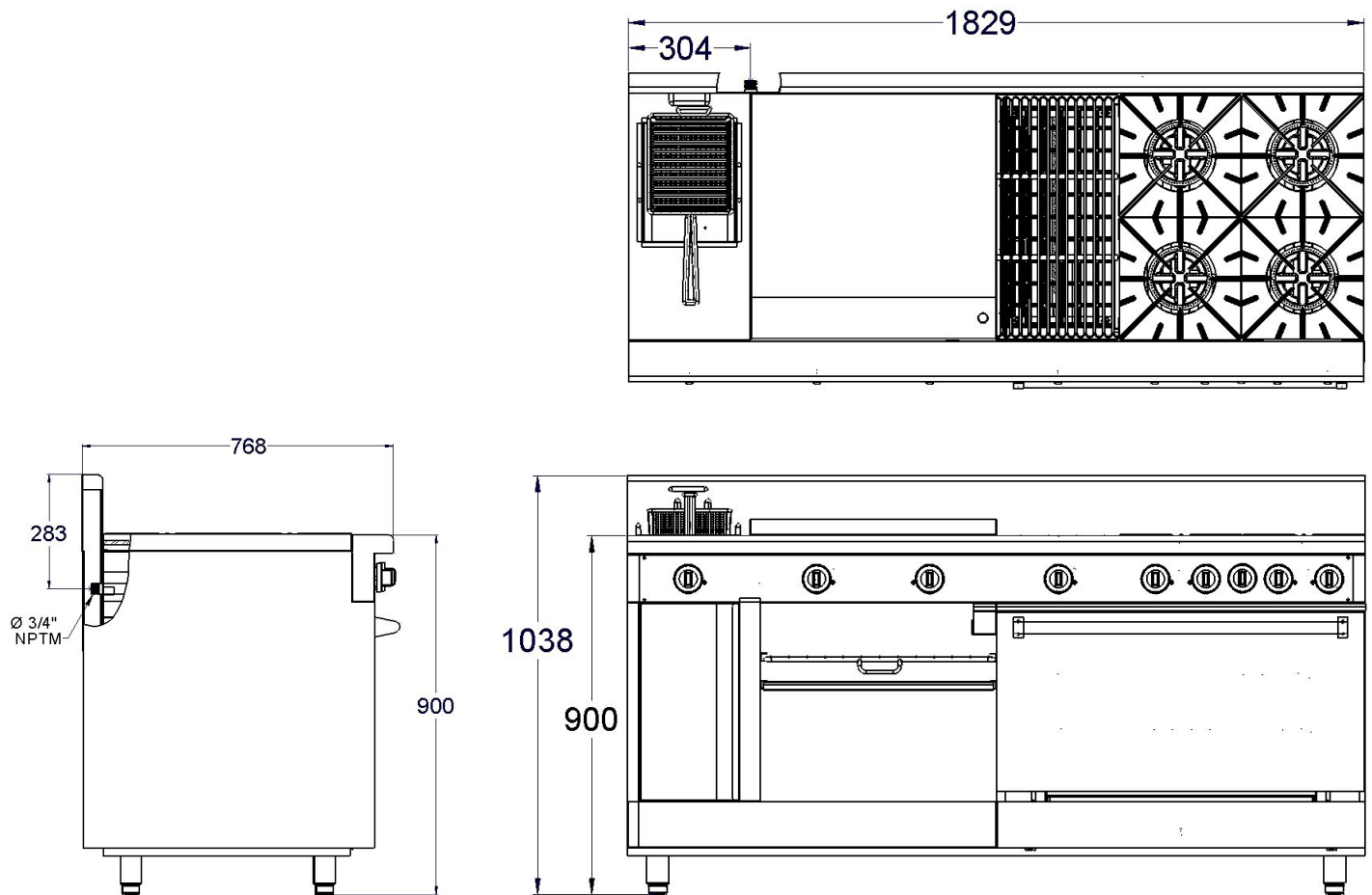

### Instalación de conexión al gas:

- Equipos a baja presión
- Presión requerida gas lp 11" Columna de Agua
- Presión requerida gas natural 5" Columna de Agua
- Entrada principal de gas 3/4" npt macho
- Consumo total del equipo: 187,560 BTU's/Hr (2.13 m<sup>3</sup>/Hr).